

## **2009 ICORE INTERNATIONAL POSTAL MATCH Filottrano (AN) 8 Dicembre 2009**

**4 stages da 22,18,24,36 colpi; 100 tot minimi**

**3 categorie di revolver:**

**Classic: 6 colpi con speedloaders**

**Limited: 6 o più colpi con lunette**

**Open: ottica o compensatore**

**I risultati verranno inviati a ICORE, che li inserirà in classifica generale, disponibile da gennaio 2010.**

**Chi fosse sprovvisto dell'attrezzatura potrà utilizzare quella fornita dall'organizzazione, salvo disponibilità, su prenotazione ed al costo delle sole munizioni**

**La gara è aperta anche alle pistole automatiche, che partono ad arma carica, senza limite colpi, free style.**

**I risultati verranno inseriti in classifica Semiauto**

**Iscrizione 25€, per tutti un utile gadget**

**Premiazione per tutte le categorie**

**Per info Daniele 3205329439**

**[tira@libero.it](mailto:tira@libero.it)**

# ICORE Scoring NRA D-1 Target



Bullet holes that touch the perforation on a Shoot target count for the higher score.

Bullet holes on a No-Shoot must be a FULL BULLET DIAMETER to count.

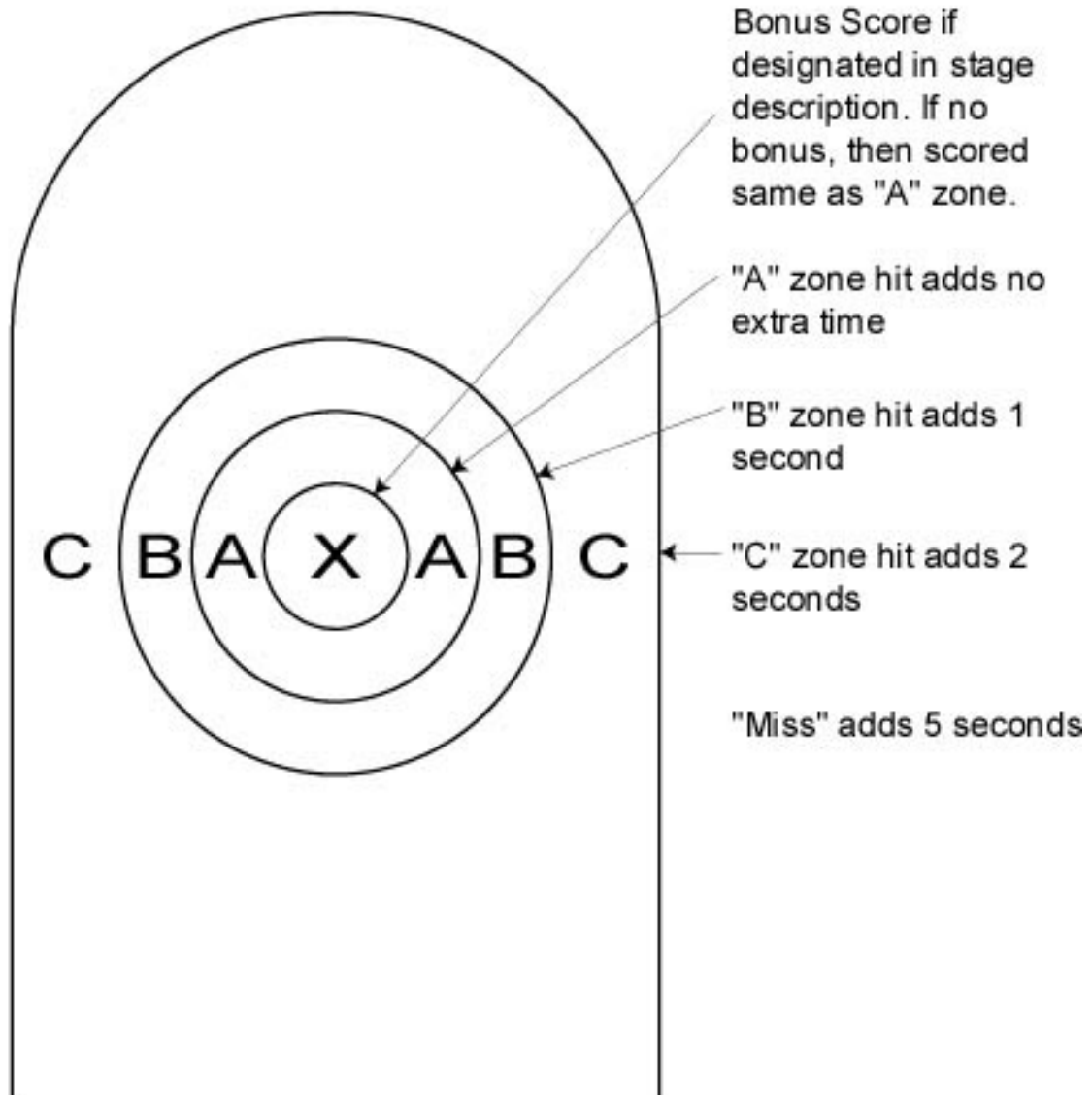

## CALCOLO DEL PUNTEGGIO

Si considera il tempo impiegato con le seguenti correzioni  
Il foro che tocca la riga di separazione tra 2 zone prende il punteggio più alto.

Zona "X" Bonus, se previsto

Zona "B" comporta 1 secondo di penalità

Zona "C" comporta 2 secondi di penalità

Procedure, Miss, ecc comportano 5 secondi di penalità

# Stage 1 “Così tanti bersagli e solo 22 colpi”

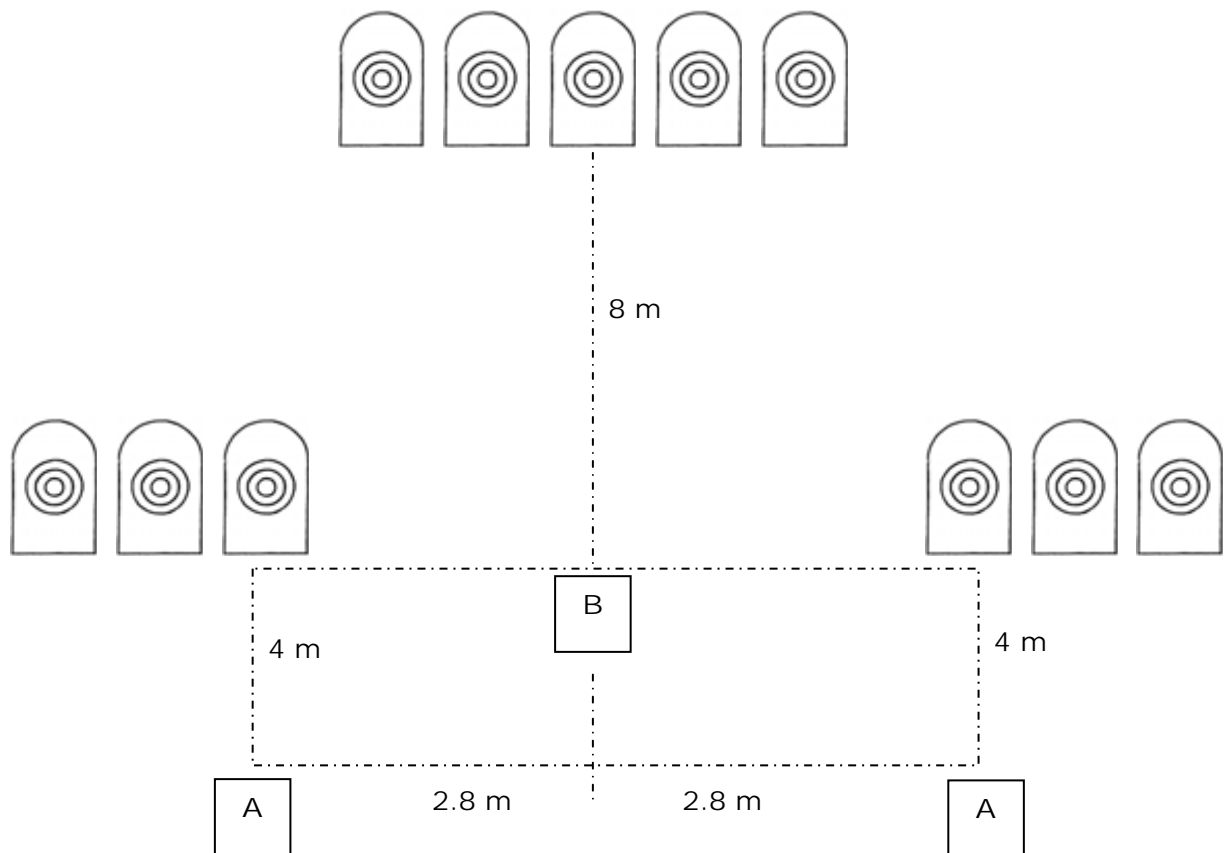

**Posizione di partenza:** relax in uno dei 2 Box A, **ARMA SCARICA.**

**Procedura:** Al bip ingaggiare i 3 bersagli più vicini con 2 colpi ognuno con la **SOLA MANO FORTE**, dall'altro Box A ingaggiare con 2 colpi ciascuno i 3 bersagli più prossimi con la **SOLA MANO DEBOLE**; **RICARICARE OBBLIGATORIAMENTE** e dal Box B ingaggiare i restanti 5 bersagli , 2 colpi per bersaglio.  
Colpi limitati a **22**

**Start.** Segnale acustico

**Stop.** Ultimo colpo.

**Bersagli.** 11 x NRA D1.

**Penalità.** 1 secondo per colpi in zona B; 2 secondi per colpi in zona C  
5 secondi per procedure, fallo di piede, colpi sparati in più, colpi a segno in più, Miss.

## Stage 2 "Così veloce!"

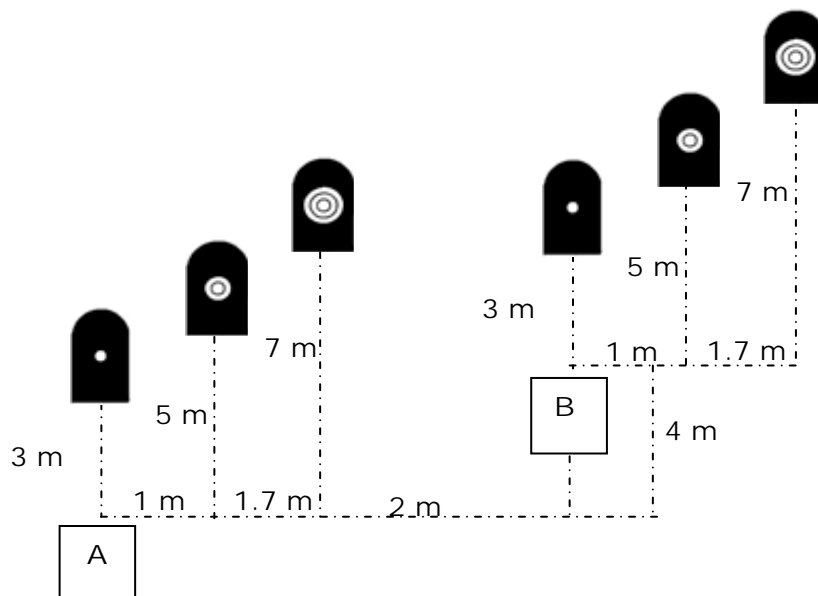

**Posizione di partenza:** relax nel Box A, **ARMA SCARICA.**

**Procedura:** Al bip ingaggiare i 3 bersagli più vicini con 3 colpi ognuno, **RICARICARE OBBLIGATORIAMENTE** e dal Box B ingaggiare i restanti 3 bersagli, 3 colpi per bersaglio  
Colpi minimi 18 .

**Start.** Segnale acustico

**Stop.** Ultimo colpo.

**Bersagli.** 6 x NRA D1. 2 con solo la zona X esposta, 2 con la zona A esposta, 2 con le zone A&B esposte. Il resto dei bersagli è considerato **hard cover.**

**Penalità.** 1 secondo per colpi in zona B; 5 secondi per procedure, fallo di piede, Miss.

## Stage 3 "Spara dal buco"

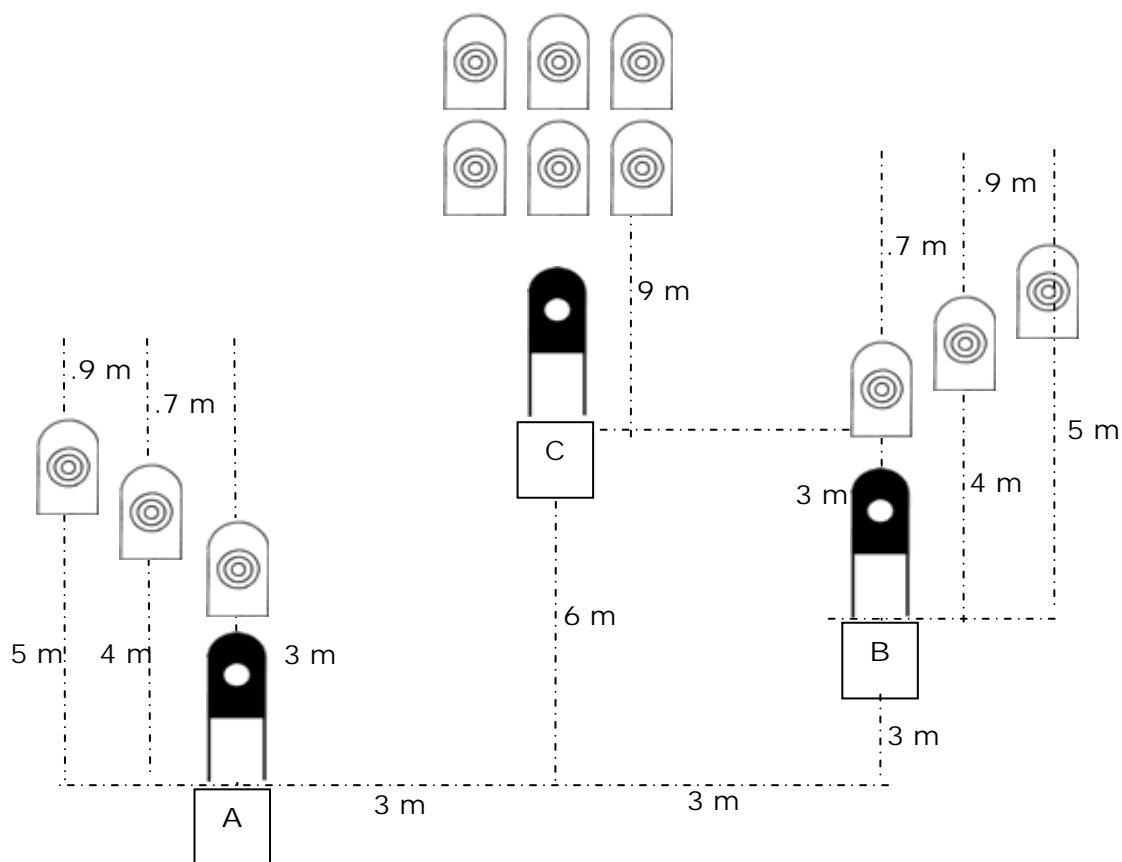

**Posizione di partenza:** fronte alla feritoia A, **ARMA CARICA**, mani incrociate dietro la schiena

**Procedura.** Al bip ingaggiare i 3 bersagli più vicini con 2 colpi ognuno, dalla feritoia B ingaggiare i 3 bersagli più prossimi con 2 colpi ciascuno, dall'ultima feritoia ingaggiare i restanti bersagli

Con 2 colpi ciascuno, freestyle. **Tutti I colpi devono essere sparati attraverso le feritoie.**

Colpi limitati a **24**

**Start.** Segnale acustico

**Stop.** Ultimo colpo.

**Bersagli.** 12 x NRA D1.

**BONUS 1 Secondo per ogni X .**

**Penalità.** 1 secondo per colpi in zona B; 2 secondi per colpi in zona C

5 secondi per procedure, fallo di piede, colpi sparati in più, colpi a segno in più, Miss.

*I DISEGNI NON SONO IN SCALA*

# Stage 4 Ultimi 36

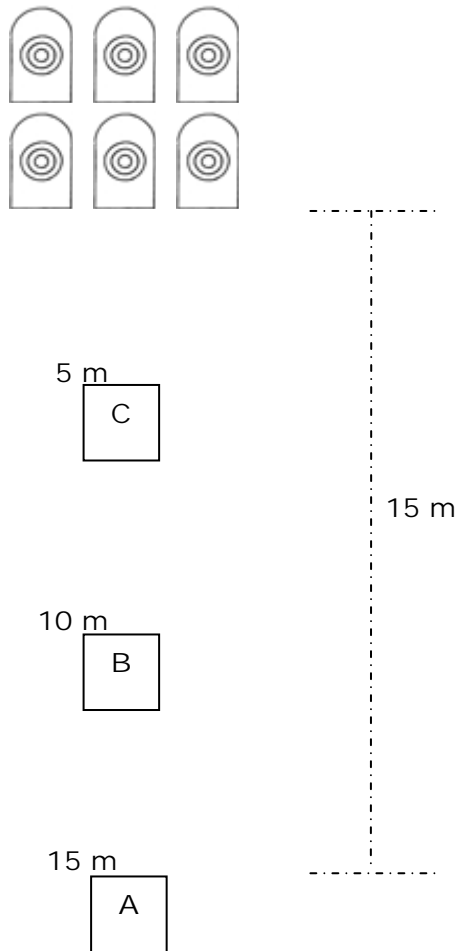

**Posizione di partenza:** nel box A, **ARMA CARICA**, mani incrociate dietro la schiena

**Procedura.** Al bip ingaggiare i 6 bersagli con 2 colpi ciascuno, spostarsi nel Box B ed ingaggiare i 3 Bersagli superiori con 2 colpi l'uno usando **SOLO LA MANO FORTE**, RICARICARE ed ingaggiare i 3 Bersagli inferiori con 2 colpi ciascuno usando **SOLO LA MANO DEBOLE**, dal Box C ingaggiare i 6 Bersagli con 2 colpi ognuno.

**Start.** Segnale acustico

**Stop.** Ultimo colpo.

Colpi limitati a **36**

**Targets** 6 x NRA D1.

**Penalità.** 1 secondo per colpi in zona B; 2 secondi per colpi in zona C  
5 secondi per procedure, fallo di piede, colpi sparati in più, colpi a segno in più, Miss.

*I DISEGNI NON SONO IN SCALA*